

HITACHI

Reliable solutions

NEW ZAXIS
240 / 280

特定特殊自動車排出ガス2011年基準適合車

仕様

型式	ZX240-5B ZX240LC-5B 標準タイプ	ZX250H-5B ZX250LCH-5B 重掘削仕様機	ZX250K-5B ZX250LCK-5B 解体仕様機	ZX280-5B ZX280LC-5B 標準タイプ
運転質量	kg 23,800 24,200	25,100 25,700	25,300 25,800	27,800 28,400
機体質量	kg 18,100 18,600	19,200 19,800	19,500 20,100	21,700 22,400
標準バケット容量 新JIS	m ³ 1.0	1.0 (H強化)	1.0 (K強化)	1.10
標準シュー幅	mm 600 グローサシュー	600 強化型グローサシュー		600 グローサシュー
性能				
接地圧	kPa (kgf/cm ²) 52 (0.53) 48 (0.49)	55 (0.56) 51 (0.52)		56 (0.57) 53 (0.54)
旋回速度	min ⁻¹ (rpm) 11.0 (11.0)			10.3 (10.3)
走行速度 高/低	km/h 5.5 / 3.4			5.2 / 3.1
登坂能力	%(度) 70 (35)			
最大掘削力 新JIS				
バケット通常時 / パワーディギング時	kN (kgf) 170 (17,300) / 188 (19,200)			182 (18,600) / 202 (20,600)
アーム通常時 / パワーディギング時	kN (kgf) 118 (12,000) / 131 (13,300)			130 (13,300) / 144 (14,700)
エンジン				
名称	いすゞ AL-4HK1X			
形式	水冷式 4 気筒直接噴射式 電子制御式			
定格出力 ネット	kW/min ⁻¹ (PS/rpm) 132 / 2,000 (180 / 2,000)		140 / 2,100 (190 / 2,100)	
総行程容積	L (cc) 5,193 (5,193)			
油圧装置				
油圧ポンプ形式	可変容量形ピストン式 x3、歯車式 x1			
主リリーフ弁セット圧	MPa (kgf/cm ²) 34.3 (350)			
旋回油圧モータ形式	定容量形ピストン式 x1			
走行油圧モータ形式	可変容量形ピストン式 x2			
油類の容量				
燃料タンク容量 (軽油)	L 510			全量 290 (タンク基準レベル 156)
作動油タンク容量	L 全量 280 (タンク基準レベル 156)			全量 290 (タンク基準レベル 156)
エンジンオイル容量	L 27			

(注)単位は、国際単位系(SI)による表示です。()内は、従来の単位表示を参考値として併記しました。

作業範囲図

単位 : mm

ZX240-5B / ZX240LC-5B / ZX250H-5B / ZX250LCH-5B / ZX250K-5B / ZX250LCK-5B
(2.96 m 標準アーム時)

単位 : mm

ZX280-5B / ZX280LC-5B (3.11 m 標準アーム時)

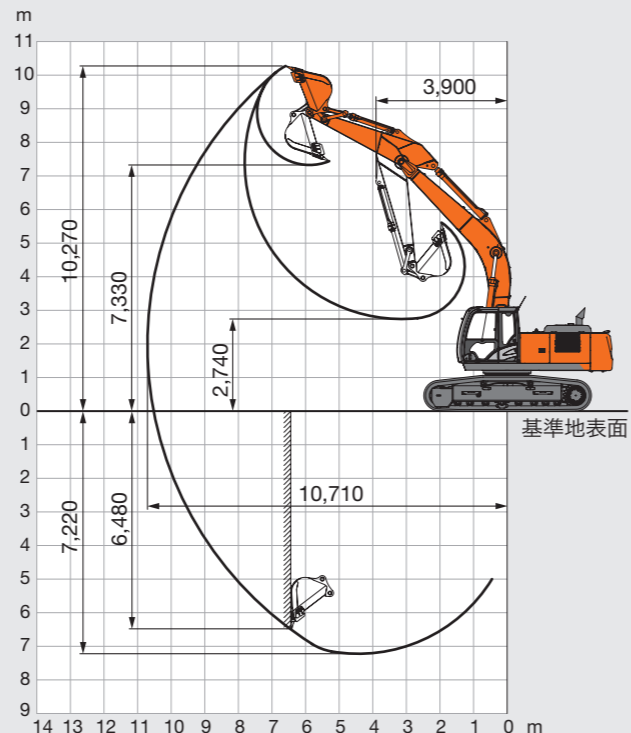
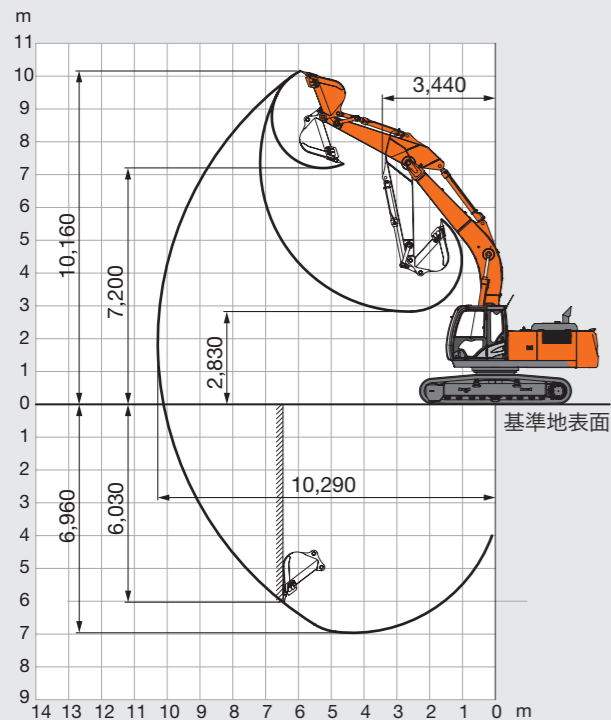

日立建機株式会社

東京都文京区後楽 2-5-1 〒112-8563
営業統括本部 ☎ (03) 3830-8040
URL : <http://www.hitachi-kenki.co.jp>

お問い合わせは...

KS-JA233

12.10 (SA / KA, HT4)



油圧ショベル

- 型式 : ZAXIS 240クラス : ZX240-5B / ZX240LC-5B / ZX250H-5B / ZX250LCH-5B / ZX250K-5B / ZX250LCK-5B
ZAXIS 280クラス : ZX280-5B / ZX280LC-5B
- エンジン定格出力 : ZAXIS 240クラス : 132 kW (180 PS)
ZAXIS 280クラス : 140 kW (190 PS)
- 運転質量 : ZX240(LC)-5B : 23,800(24,200) kg / ZX250(LC)H-5B : 25,100(25,700) kg
ZX250(LC)K-5B : 25,300(25,800) kg / ZX280(LC)-5B : 27,800(28,400) kg
- バケット容量 新JIS : ZAXIS 240クラス : 0.80 - 1.40 m³ / ZAXIS 280クラス : 1.00 - 1.62 m³

Low fuel. Good feel.

エコノミーな燃費で、ファーストクラスの心地よさ

低燃費でよく働き、運転することが心地よいショベル。新型ZAXISは、そんなショベルをめざしました。3ポンプシステムを採用した新技術「TRIAS 省エネ油圧システム」がもたらす、低燃費性能と優れた生産性。そして、さまざまな現場で迅速に活躍することができるアタッチメントへの対応力。充実した装備と快適性に優れたキャブに乗り込み、一体となって意のままに操れる心地よさ、正統進化した新型ZAXISをお楽しみください。

ZAXIS Empower your Vision.

総合性能の飛躍的な進化を遂げたZAXISは、皆様の身近な環境を創造し、豊かな未来を拓きます。

NEW TRIAS 省エネ油圧システム



燃料消費量10%低減 旋回トルク9%向上
最大掘削力4%向上 対従来機ZX-3型比較

3ポンプを採用した新しい油圧システムは、回路上の無駄を省き、従来機に比べ油圧エネルギーを大幅に節約できました。さらに3ポンプ化により、大容量化と効率の良い出力調整ができ、必要なだけのパワーを無駄なく利用できます。これにより新型ZAXISは、低燃費とハイパフォーマンスの両立を実現でき、大幅な性能向上を図りました。

★★★
2020年燃費基準達成率
100%以上

NEW アタッチメントの対応力強化



流量をマルチモニタから楽々調整

流量調整は、マルチモニタから行うことができます。アタッチメントの設定登録は、11種類登録できお好みの設定名を付けられます。
※圧力調整機能を備えておりますが、設定変更は最寄りの販売店へご相談ください。

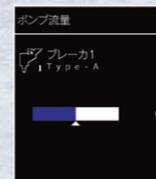

2つの予備ポートを標準装備 NEW

オプションバルブを追加せず、ハイリフトフロントや2ピースブームのバルブ※に使用できます。

※流量の少ないアタッチメントを使用する場合は、追加ポンプが必要となります。追加ポンプを装着した場合は、別途オプションバルブが必要です。

ブレーカアワーメータを搭載 NEW

通常のアワーメータに加え、ブレーカ操作用のアワーメータを装備。

オフロード法 2011年基準をクリアした環境対応エンジン NEW

新エンジンは、従来機から採用している、排出ガス後処理技術の「クールDSCR」および燃料最適化技術「コモンレール」、「アイソクロナス制御」を踏襲。さらなる環境性能向上と低燃費化、使いやすさを図るため次の新装備を搭載。

■マフラフィルタ

セラミックフィルタが装備されPM（粒子状物質）を捕集します。溜まったPMは、自動的に再燃焼され、セラミックフィルタの機能を正常に保ちます。

■可変式ターボを搭載

■オートアイドルストップ機構を搭載

■バイオ燃料5%に対応

■運転席からエンジンオイルレベルチェックが可能

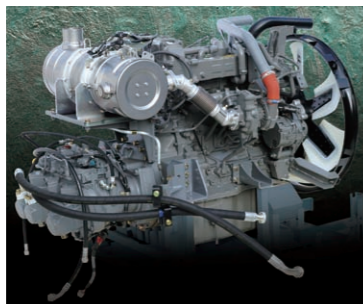

低騒音型建設機械 (申請中)

簡単操作のマルチモニタ NEW

7インチカラーディスプレイ搭載のマルチモニタは、さまざまな機械の状態を確認することができます。情報の切替えは、マルチファンクションコントローラを押す・左右に回すなどの簡単な操作でさまざまな情報を切替えます。



■主な表示項目

- ・水温計
- ・作業モード
- ・FM/AM ラジオ
- ・メンテナンスサポート
- ・燃料計
- ・フルオートエアコン
- ・バックモニター
- ・アタッチメント調整

快適性の優れた ROPSキャブ NEW

新設計されたキャブは、転倒時運転者保護構造を備えたROPS規格※に適合しています。新しいキャブは、足元スペースの拡大と乗車口が広くなり、乗り降りが楽に行えます。その他充実した装備を備えています。

■加圧式大容量フルオートエアコン

■FM/AM ラジオ&デジタルオーディオプレーヤー用AUX端子付き

■ディレイ機能付きLEDルームライト

■ホット&クール機構付きドリンクホルダ

■デンキーロックシステム etc.



※機種によっては、ROPS規格に適合しない場合があります。

特定特殊自動車排出ガス 2011年適合車を対象とした新車保証プログラムです。

SUPPORT CHAIN ※新車ご購入から下記年数・時間内に所有者を変更された場合は、無効となります。

【無償プラン】

※新車ご購入時に自動的に付帯するプランです。

■3年または5,000時間までの安心保証

エンジン（付属機器含む）、ポンプ、モータ、コントロールバルブなどの主要コンポーネントの製品不具合による故障が発生した場合、無償で修理致します。
※3年または5,000時間のいずれか先に達するまでの期間とします。
※保証の範囲については、別途規定の範囲とします。

■メンテナンスサービス

①2,000時間までのエンジンオイル/エンジンオイルフィルタ/燃料フィルタ交換

（交換インターバルは取扱説明書に準じます。）

※レンタル会社様への販売時には付帯されません。

※納入後、5年を経過した交換は、有償となります。

②マフラフィルタ清掃サービス

4,500時間到達時に無償で、清掃を実施いたします。

【有償プラン】

■7年または10,000時間までのロングライフ保証

■充実した“バリューバック”

従来のバリューバックに2011年適合車に合致した多種多様なメンテナンスプランを取りそろえました。

Global e-Service Owner's Site

機械の稼働状況、保守をインターネットで一括管理。「位置情報」「メンテナンス情報」「機械履歴」「稼働情報の確認」などをインターネット経由でご提供いたします。

<注>本カタログに掲載した写真は、一部オプション品を含みます。